



# BASKET D'OR

Animation réservée aux Mini-Poussin(e)s (7 et 8 ans)

## ECHELON GROUPEMENT SPORTIF

- Passage des épreuves
- Renvoi **obligatoire** des Fiches récapitulatives au Comité **avant le 28 février 2010** délai de rigueur (après cette date les résultats ne seront pas validés).

N'hésitez pas à faire passer plusieurs fois ces épreuves à tous vos joueurs.

Si ces épreuves ne vous intéressent pas, merci de nous retourner les Fiches récapitulatives des résultats avec la mention : « non concerné »

## FINALES ECHELON DEPARTEMENTAL

Avec environ 50 filles et 50 garçons retenus par la Sportive Animations

**Le DIMANCHE 28 MARS 2010**

(lieu à déterminer)

## FINALES ECHELON REGIONAL

Avec 6 Sélectionnés Filles et 6 Garçons par Département

**Le SAMEDI 01 MAI 2010**

dans le département du Cher (18)

# BASKET D'OR (mise à jour novembre 2007)

Commission Mini Basket

## 1<sup>ère</sup> Epreuve La gachette

Tirs sous le panier pendant une minute (main droite ou main gauche).

Tolérance sur la règle du « marcher », mais retour en dribble d'un rebond lointain.

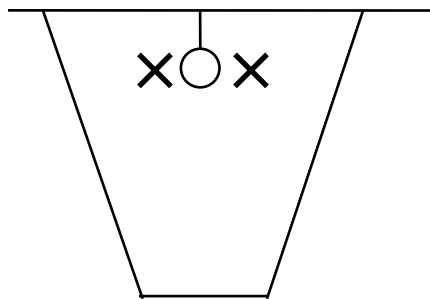

**Barème** : Un point par panier marqué

## 2<sup>ème</sup> Epreuve Les 7 tirs

7 tirs dans un ordre obligatoire  
(2 tirs dessous, 3 tirs à 2 m du milieu du panneau, 1 tir à 3 m, 1 tir à 4 m)

Expliquer le dépassement « techniquement tolérable après le tir ».

Faire les marques à 2 pts de côté suffisamment longues pour laisser du choix dans l'angle de tir.

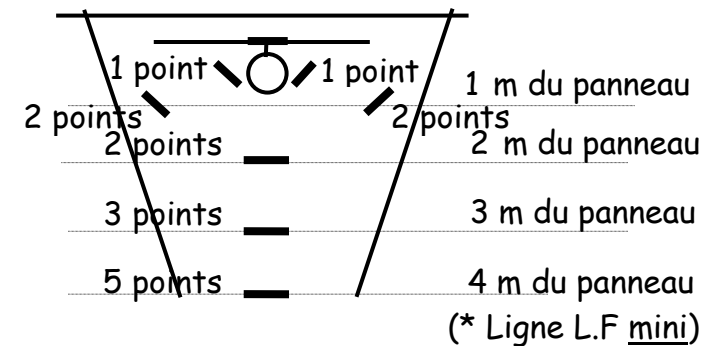

1 enfant récupère les tirs

# 3<sup>ème</sup> Epreuve

## Parcours dribble

Parcours dribble chronométré sur  $\frac{1}{2}$  terrain

Les points seront attribués au temps effectué suivant un barème (voir tableau).

Pénalité : 1 seconde pour reprise de dribble et dribble à deux mains

Perte de balle : Retour à l'endroit de la perte (Prévoir un deuxième ballon au milieu du terrain)

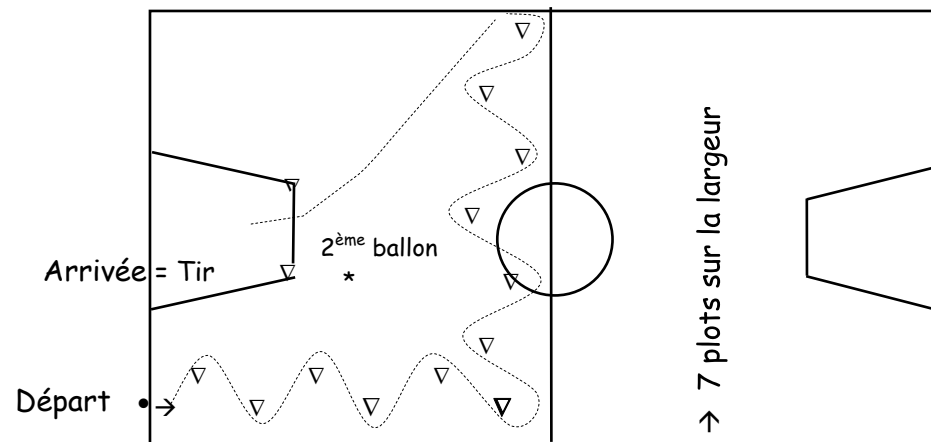

→ 6 plots sur  $\frac{1}{2}$  terrain

----- Dribble course

(voir le positionnement précis des plots page suivante)

Le tir s'effectue entre la ligne de lancer-franc et le panier.

Arrêt du chronomètre lorsque le tir quitte les mains.

### Barème :

Moins de 17 secondes	20 points
17s à moins de 18s	19 points
18s à moins de 19s	18 points
19s à moins de 20s	17 points
20s à moins de 21s	16 points
21s à moins de 22s	15 points
22s à moins de 23s	14 points
23s à moins de 24s	13 points
24s à moins de 25s	12 points
25s à moins de 26s	11 points
26s à moins de 27s	10 points
27s à moins de 28s	9 points
28s à moins de 29s	8 points
29s à moins de 31s	7 points
31s à moins de 33s	6 points
33s à moins de 35s	5 points
35s à moins de 40s	4 points
40s à moins de 45s	3 points
45s à moins de 50s	2 points
50s et plus	1 point

Tir réussi = 2 points

## Implantation des plots pour la 3<sup>ème</sup> épreuve

\* Aide pour la mise en œuvre :

- Lignes de référence
  - 1) axe panier-panier
  - 2) ligne médiane

\* Marquer au sol les positionnements des plots de manière à remettre en place rapidement en cas de déplacement.

\* Implantation utilisable pour terrain 14m x 26 m et pour terrain 15m x 28m.

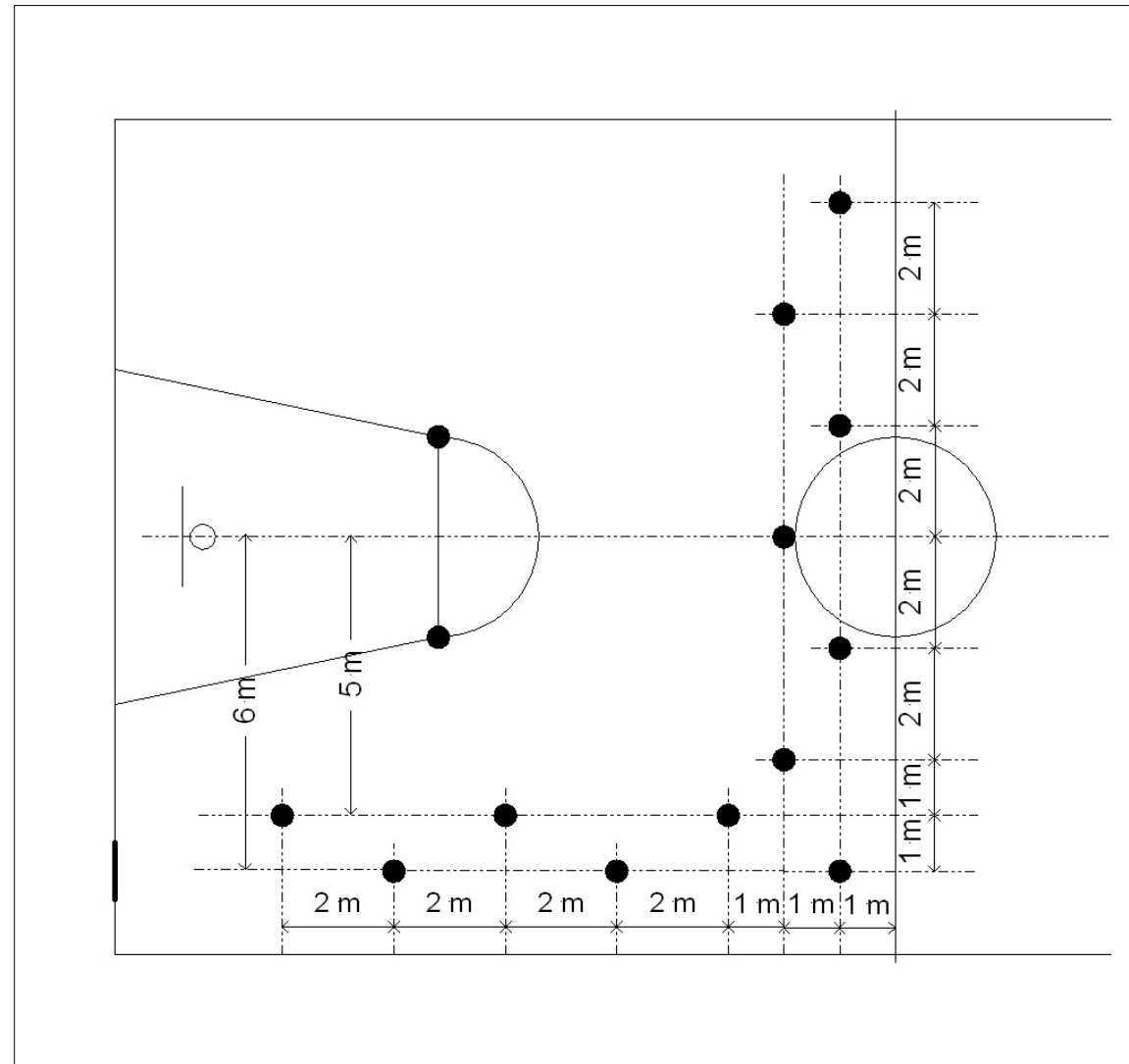

## 4<sup>ème</sup> Epreuve

### Le ballon déménageur

Epreuve effectuée à 2.

5 ballons à apporter d'un côté à l'autre du terrain (en largeur) en se faisant 2 passes minimum par passage.

\* Pas de validation si :

- pas au minimum 2 passes.
- pas avec plus de 1 rebond.

\* Pénalité :

- 1 point si marcher et/ou dribble(individuelle)
- 1 point si ballon non posé dans le bac
- 1 point si course dans la zone rayée (3m de largeur)

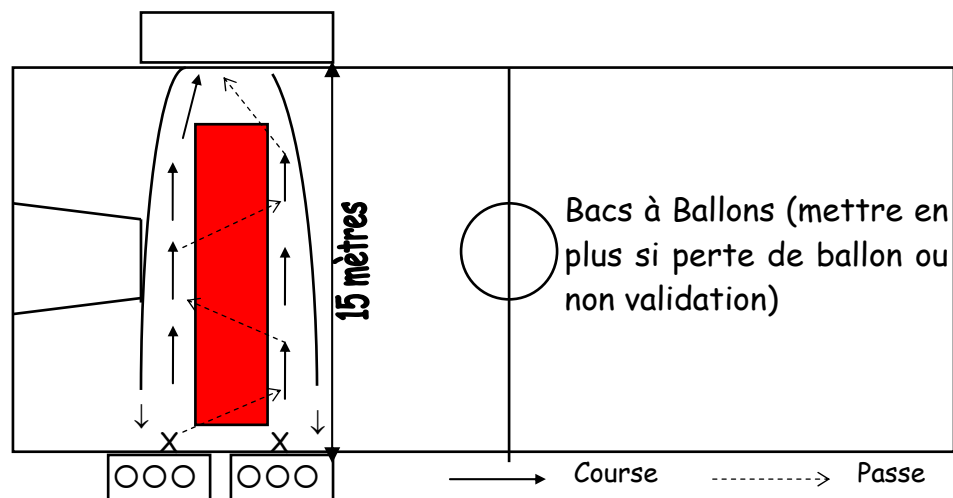

On peut réaliser cette épreuve sous forme de parcours parallèles pour créer de l'émulation.

### Barème :

Au démarrage du chronomètre, les 2 enfants sont sur la même ligne.

Arrêt du chronomètre lorsque le 5<sup>ème</sup> ballon est déposé dans le bac.

Moins de 36 secondes	20 points
36s à moins de 38s	19 points
38s à moins de 40s	18 points
40s à moins de 42s	17 points
42s à moins de 44s	16 points
44s à moins de 46s	15 points
46s à moins de 48s	14 points
48s à moins de 51s	13 points
51s à moins de 54s	12 points
54s à moins de 57s	11 points
57s à moins de 1mn	10 points
1mn à moins de 1mn05s	9 points
1mn05s à moins de 1mn10s	8 points
1mn10s à moins de 1mn15s	7 points
1mn15s à moins de 1mn20s	6 points
1mn20s à moins de 1mn25s	5 points
1mn25s à moins de 1mn30s	4 points
1mn30s à moins de 1mn35s	3 points
1mn35s à moins de 1mn40s	2 points
1mn40s et plus	1 point

# BASKET D'OR

## FICHE INDIVIDUELLE

Nom :

Prénom :

N° de licence :

Epreuves	1 <sup>er</sup> PASSAGE				2 <sup>ème</sup> PASSAGE			
	Résultat Brut	Pénalités	Bonus	Score	Résultat Brut	Pénalités	Bonus	Score
1 <sup>ère</sup> épreuve : La gâchette								
2 <sup>ème</sup> épreuve :  Les 7 tirs	1 point				1 point			
	2 points				2 points			
	3 points				3 points			
	5 points				5 points			
3 <sup>ème</sup> épreuve :  Parcours Dribble	Temps (non arrondi)							
	=		(= 2 pts si panier réussi)		=		(= 2 pts si panier réussi)	
4 <sup>ème</sup> épreuve :  Le ballon déménageur	Temps (non arrondi)							
	=				=			
<b>TOTAL A</b>					<b>TOTAL B</b>			

**Meilleur Score des 2 passages A ou B :**



Epreuves	1 <sup>er</sup> PASSAGE				2 <sup>ème</sup> PASSAGE																																					
	Résultat Brut	Pénalités		Bonus	Score	Résultat Brut	Pénalités		Bonus	Score																																
1 <sup>ère</sup> épreuve : La gâchette	20				20	18				18																																
2 <sup>ème</sup> épreuve : Les 7 tirs	<table border="1"> <tr> <td>1 point</td> <td>X</td> <td></td> <td>X</td> </tr> <tr> <td>2 points</td> <td></td> <td>X</td> <td></td> </tr> <tr> <td>3 points</td> <td></td> <td></td> <td></td> </tr> <tr> <td>5 points</td> <td>X</td> <td></td> <td></td> </tr> </table>	1 point	X		X	2 points		X		3 points				5 points	X						9	<table border="1"> <tr> <td>1 point</td> <td>X</td> <td></td> <td>X</td> </tr> <tr> <td>2 points</td> <td>X</td> <td>X</td> <td></td> </tr> <tr> <td>3 points</td> <td></td> <td>X</td> <td></td> </tr> <tr> <td>5 points</td> <td></td> <td></td> <td></td> </tr> </table>	1 point	X		X	2 points	X	X		3 points		X		5 points							9
1 point	X		X																																							
2 points		X																																								
3 points																																										
5 points	X																																									
1 point	X		X																																							
2 points	X	X																																								
3 points		X																																								
5 points																																										
3 <sup>ème</sup> épreuve : Parcours Dribble	Temps (non arrondi) 20,42	X								15	Temps (non arrondi) 18,00	X							20																							
		= 1 sec.		(= 2 pts si panier réussi)			= 0 sec.		(= 2 pts si panier réussi)			= 0 sec.		(= 2 pts si panier réussi)																												
4 <sup>ème</sup> épreuve : Le ballon déménageur	Temps (non arrondi) 42,23	X	X							14	Temps (non arrondi) 43,14								16																							
		= 2 pts					= 0 pts					= 0 pts																														
		<b>TOTAL A</b>			<b>58</b>			<b>TOTAL B</b>			<b>63</b>																															

**Meilleur Score des 2 passages A ou B : 63**



